

Kruspan Engineering

AMC I Verdrahtungsschema Handbedienung und Fussbedienung

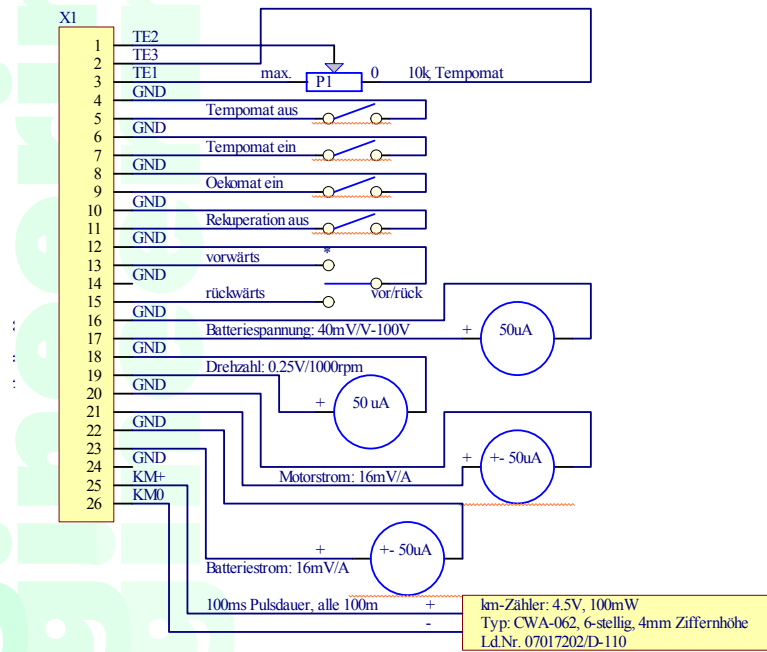

Variante 1 mit nur einem Pedal

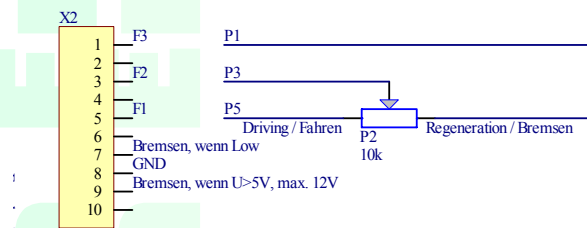

Variante 2 mit separatem Bremspedal

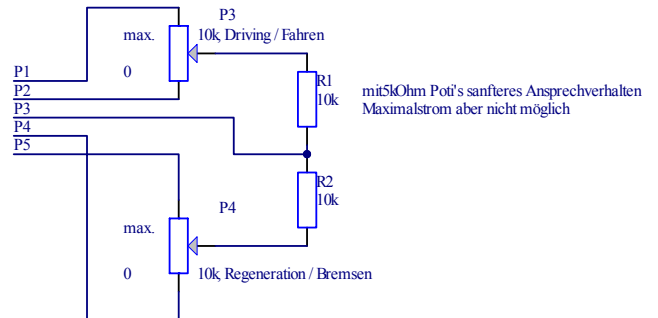

Kruspan Engineering
 Werdenstr. 8
 CH-9472 Grabs
 Tel. ++41 (0)81 771 71 40
 Fax ++41 (0)81 771 71 41

Anordnung Anschlüsse

AMC - I (mit externem Hauptschutz)

